

Vypichovací jednotka NI

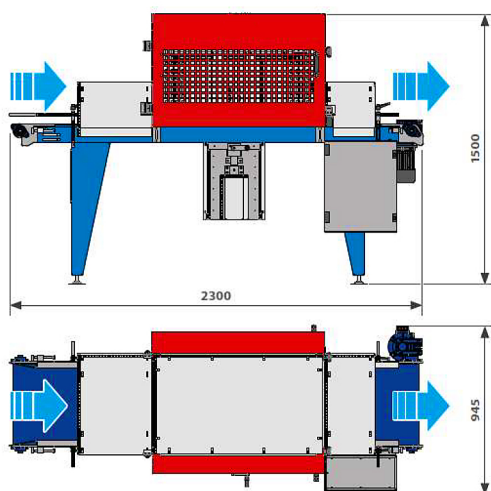

Technická data	Měrná jednotka	Vypichovač NI
Hodinová produkce (min-max)	sadbovače/hod	800
Rozměry sadbovače (max)	mm	600 x 400
Váha	kg	280
Spotřeba vzduchu	l/min	100
Délka pásu	mm	2300 - 2600
Elektrický příkon	kW	0,75

Oboustranné vedení sadbovače v průběhu cyklu.

Snadné nastavení hloubky vpichu.

Jednoduchá výměna vypichovací hlavy podle sadbovače.

Levá nebo pravá strana obsluhy podle potřeby zákazníka.